



艾沃意特

## EE-TSL40 藏地式子母四轮定位剪式举升机

- 额定举升重量4.0吨，4500mm举升平台，最大举升高度1850mm，藏地式子母四轮定位剪式举升机。
- 高安全性：机械液压、双保险，主平台光电平衡；顶部限位开关，下降防压脚保护，24V电控箱，急停按钮等。
- 高精度：能完全满足车辆四轮定位精度要求；
- 高品质：铝壳电机，进口密封件，防锈处理等。
- 高标准：CE，JT/T155-2004

# EE-TSL40

## 藏地式子母四轮定位剪式举升机

型号	EE-TSL40
额定载荷	4000kg
平台长度	4500mm
适用举升车辆宽度	1600-2100mm
轴距范围	2100-3200mm
举升高度	1850mm
最低高度	330mm
负载上升最高所需时间	≤50s
负载下降到最低所需时间	≤30s
二次举升载荷	3500KG
二次举升高度	450mm
电压	380V 3P/220V 1P
频率	50Hz
最大工作气压	8kg/cm <sup>2</sup>
最小工作气压	6kg/cm <sup>2</sup>

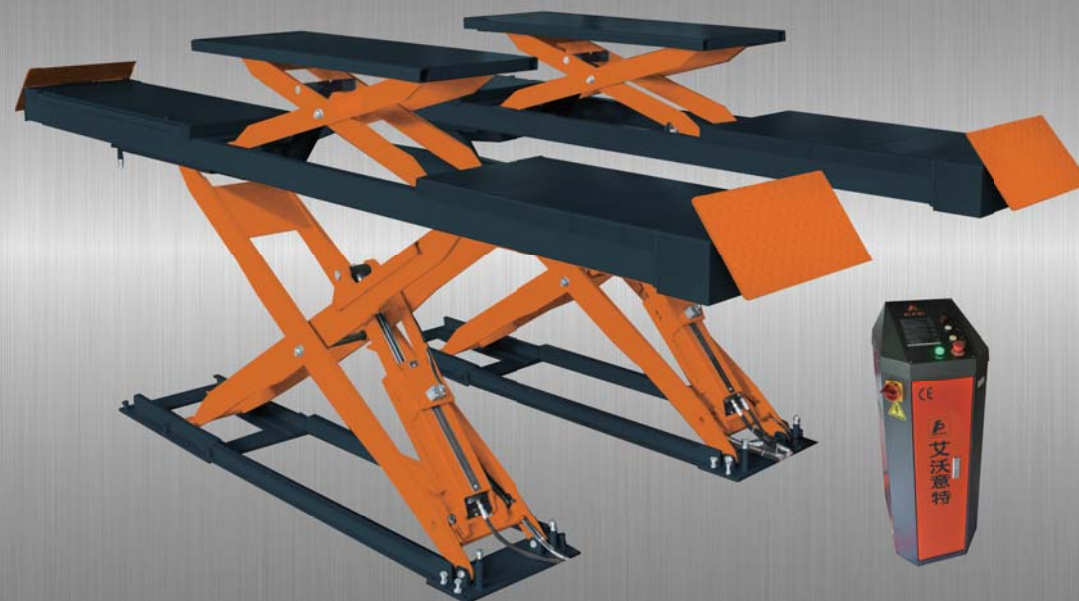

苏州艾沃意特汽车设备有限公司

### 吴江工厂

吴江经济开发区云联北路1089号  
电话：0086-512-63032886

### 国际市场部

上海市普陀区云岭西路600弄2号501室  
电话/传真：021-32500750 / 32500785

### 国内市场部

吴江经济开发区云联北路1089号  
电话/传真：0512-63032298 / 32500785

www.eae-ae.com 免费服务热线：400 9911 109 sales@eae-ae.com

高安全性 高精度 高品质 高标准

# EE-TSL40 藏地式子母四轮定位剪式举升机



调平螺栓，能在安装完成后，二次调整举升机平台的水平度。



一次举升全程保护开关



轴承润滑孔  
每个轴承都配备专门的润滑孔，维护方便，能保证举升机工作平稳。能有效延长轴承的使用时间。



气动解锁



高精度侧滑板  
配自动回中装置，能保证侧滑板迅速回位。左右能滑动50mm，能以中心为旋转中心旋转5度。



转角盘（选配）



二次举升全程保护开关



红外调平保护装置，防止车辆侧翻

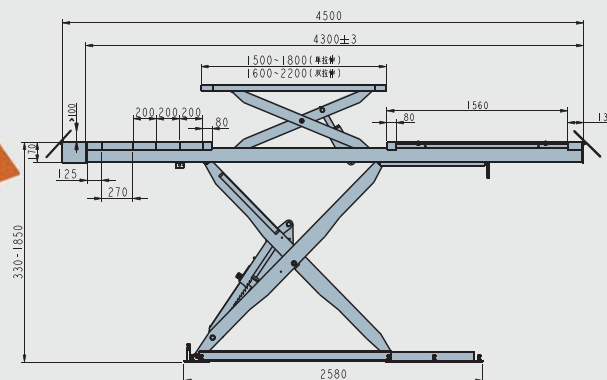
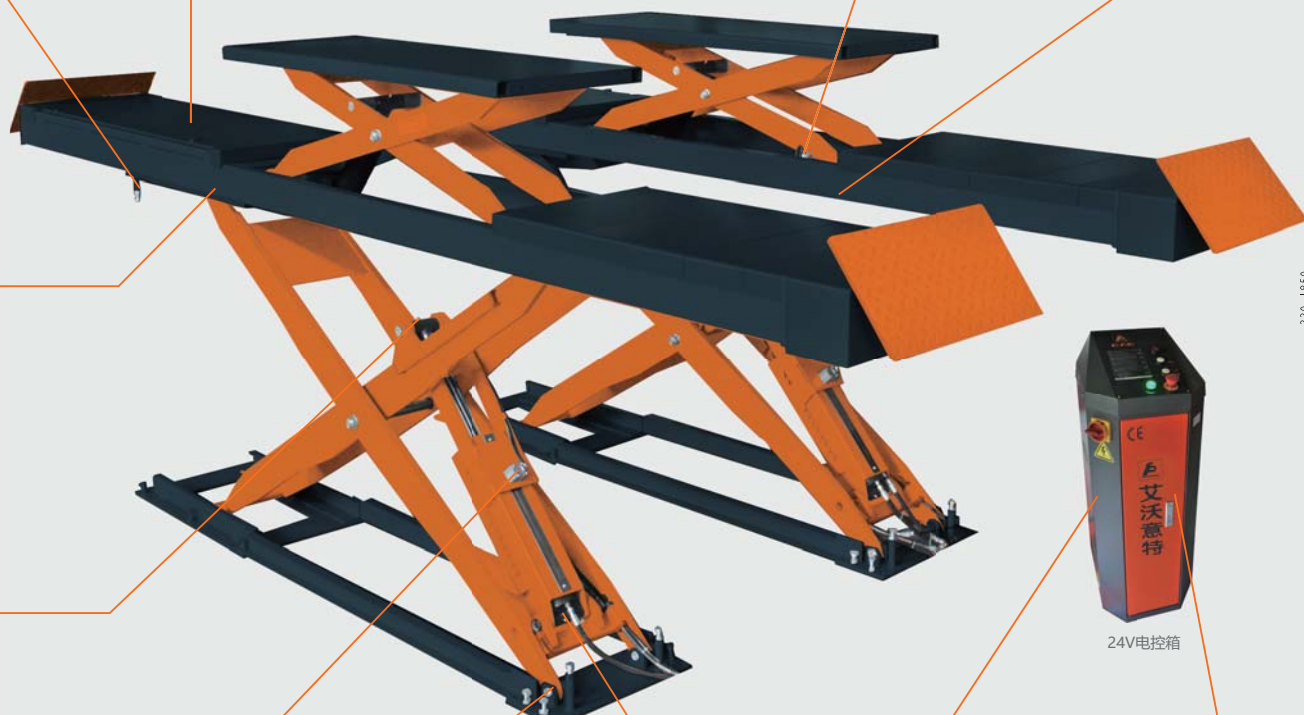

24V电控箱

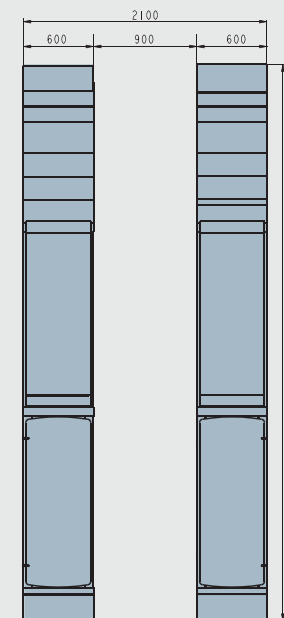

下降防压脚蜂鸣器（一次平台离地500mm,自动报警）。



液压防爆阀，在油管爆裂，机械保险失效的情况下，防止车辆瞬间掉落。防爆阀工作的情况下，从最大高度下降的时间不少于20秒。



油水分离器，可除掉气源中的水分/油等杂质，可减少机器工作故障，延长机器的使用寿命。



专门调平旋钮，让调平不再是难事。红外调平旋钮，可选择性关闭红外调平功能。