



2019



EAE Automotive Equipment Company Limited

苏州艾沃意特机械设备制造有限公司

吴江工厂

吴江经济开发区云联北路1089号

电话：0086-512-63032886

国际市场部

上海市普陀区云岭西路600弄2号501室

电话/传真：021-32500750 / 32500785

国内市场部

吴江经济开发区云联北路1089号

电话/传真：0512-63032298 / 021-32500785



艾沃意特举升机 人车都安全

Designed for the effective and practical automotive technicians

www.eae-ae.com 免费服务热线：400 9911 109 sales@eae-ae.com

声明：请在交易之前参阅型录。本型录仅供参考之用，所有产品说明如有变更不再另行声明。未经出版者事先书面授权，本出版物的任何部分不得以任何形式或者包括电子、扫描、复印在内的任何方式予以复制。所有的品牌以及产品名均已由所属公司予以商标登记或者注册。对于上述产品型录以及有关于产品的描述，EAE公司保留未经事先声明加以修改的权利

EAE

东驰·华速
Dongchi Huasu

我是东驰华速的维修技师，我们店的举升机全都是艾沃意特的，品质很好，三年了，没有任何问题。

买举升机 先看 艾沃意特

目录



EE-C9/4.0T



EE-C10/4.5T



EE-F10/4.5T



EE-6215EZ/5.0T



EE-6255EZ/5.0T



EE-C12E/6.0T



EE-C18E/8.0T



EE-62B/4.2T



EE-62C/4.2T



EE-6214EKZ/EE-6215EKZ/4.5T/5.0T



EE-6435V2 /4.0T-5.0T



EE-6435V2.BWF/4.0T-5.0T



EE-6603/4.2T-5.0T



EE-6604/4.0T



EE-HX6/6.0T



EE-6501/3.0T



EE-6503/3.5T



EE-65A.40T/4.0T



EE-MS12/1.2T



EE-MS10/1.0T



EE-MLH1000/1.0T



**全球网络布局
知名品牌认证**

**全系列产品
定制化服务**

**严苛认证
安全可靠**

艾沃意特是专业研发、制造和销售汽车举升机的企业，以“安全耐用、简便安心”为核心价值主张，致力于为汽车保修专家提供实用可靠的设备助其实现效益最大化。目前，艾沃意特已经为世界90多个国家和地区提供安全和人性化的举升机产品及服务，并且为用户提供满足他们需求的定制化的解决方案。

艾沃意特坚持预防式安全技术的创新研发，保障人车安全，已成功研发了ALS自动调平系统，APS辅助直降系统等，在提升工作效率的同时有效避免危险发生。同时，在应用领域的拓展上，艾沃意特也不断进行探索：从轻型到重型，从固定维修店到移动维修站，从维修保养到改装职教，您都能找到合适的举升机产品。艾沃意特产品通过了欧洲CE认证、美国ALI认证、澳大利亚Worksafe认证、中国交通产品认证、俄罗斯EAC认证等产品相关认证。

在中国，艾沃意特已建成60多家服务网点，为客户提供专业、便捷、及时的服务和指导。在欧洲，艾沃意特建立有英国分公司（EAE UK），为欧洲客户提供便捷的服务。艾沃意特品牌举升机实行“5/2/2”的售后质保政策，机械部分5年质量保证，电气及液压部分2年质量保证，让客户没有售后之忧。

也正是因为对产品研发，品质以及服务的严格要求，艾沃意特举升机得到了众多车厂，汽车集团和服务连锁企业的认可，目前在国内外已成为沃尔沃、英菲尼迪、讴歌、宝沃、凯迪拉克、别克、雪佛兰、一汽红旗、一汽丰田、上汽大通、长城、比亚迪新能源、吉利领克、壳牌、普利司通等三十多个品牌的指定或推荐供应商。

未来，艾沃意特将坚持走专业化的道路，做全球有影响力的举升机设备品牌，为客户带来更多价值。



发展历程

2003

艾沃意特成立于上海，主营汽车维修保养设备的贸易。

2006

吴江工厂建成；
艾沃意特自产的第一批双柱举升机发往欧洲。

2007

获得“中国汽保设备十大品牌”称号；
积极开拓国际市场，首秀美国APEX展会和德国法兰克福。



2009

成功研制出5.5吨重型大剪式举升机；
开始国内市场的销售，为国内客户提供优良品质的产品和高效专业的服务。



2012

公司英文名称由之前的Ever-Eternal 变更为EAE；
标致DS项目在中国启动，艾沃意特成为指定供应商；
为上汽集团及部分车厂的培训中心提供非标举升设备，为长城汽车的“双人快保”项目制作个性化的大剪式举升机。



2013

艾沃意特产品成功进入克莱斯勒供应体系；
艾沃意特荣获一汽丰田优秀维修设备、工具供应商的称号；
为法拉利、GMC、劳斯莱斯、沃尔沃等豪华品牌4S店提供举升机；
单柱举升机正式上市，已建全6吨以下轻卡，SUV，和轿车的全系列举升产品。

2016

艾沃意特成为通用集团、宝沃汽车、壳牌集团、比亚迪(新能源)中国区推荐供应商；
艾沃意特第五次参加德国automechanika，携创新产品首秀美国SEMA展；
8T重型双柱举升机研发成功。



2017

ALS自动调平技术成功研发
艾沃意特与红旗，沃尔沃，WEY，讴歌成功牵手
首次亮相意大利AUTOPROMOTEC展，并参加美国SEMA，澳大利亚AAAE展，上海法兰克福汽配展。
新能源电池拆换专用举升机，移动便捷式举升机研发成功。



2018

智能互联的重型移动单柱和重型大剪举升机研发成功。



合作品牌

已获得认证的品牌

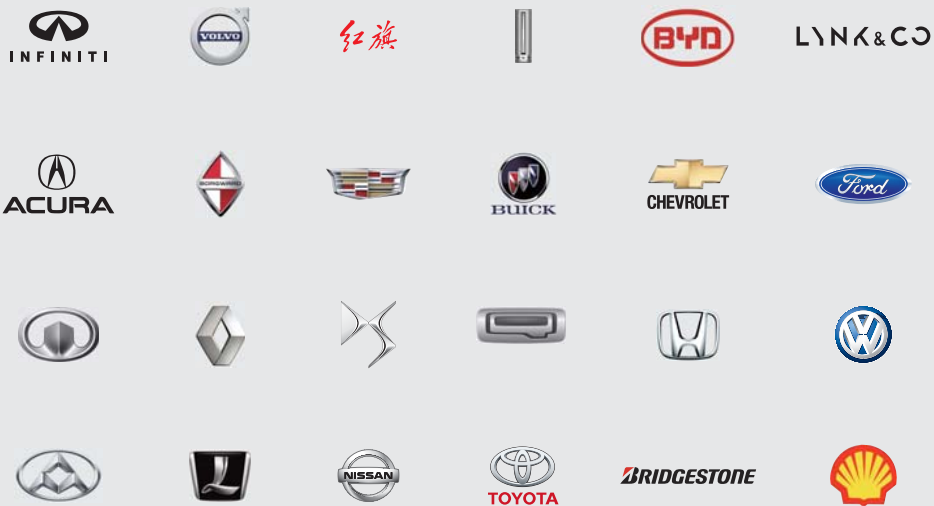

服务过的汽车品牌 (部分)

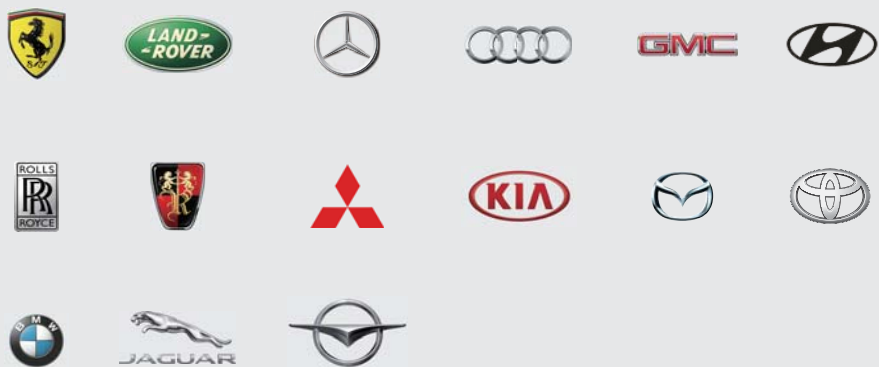

工程实例

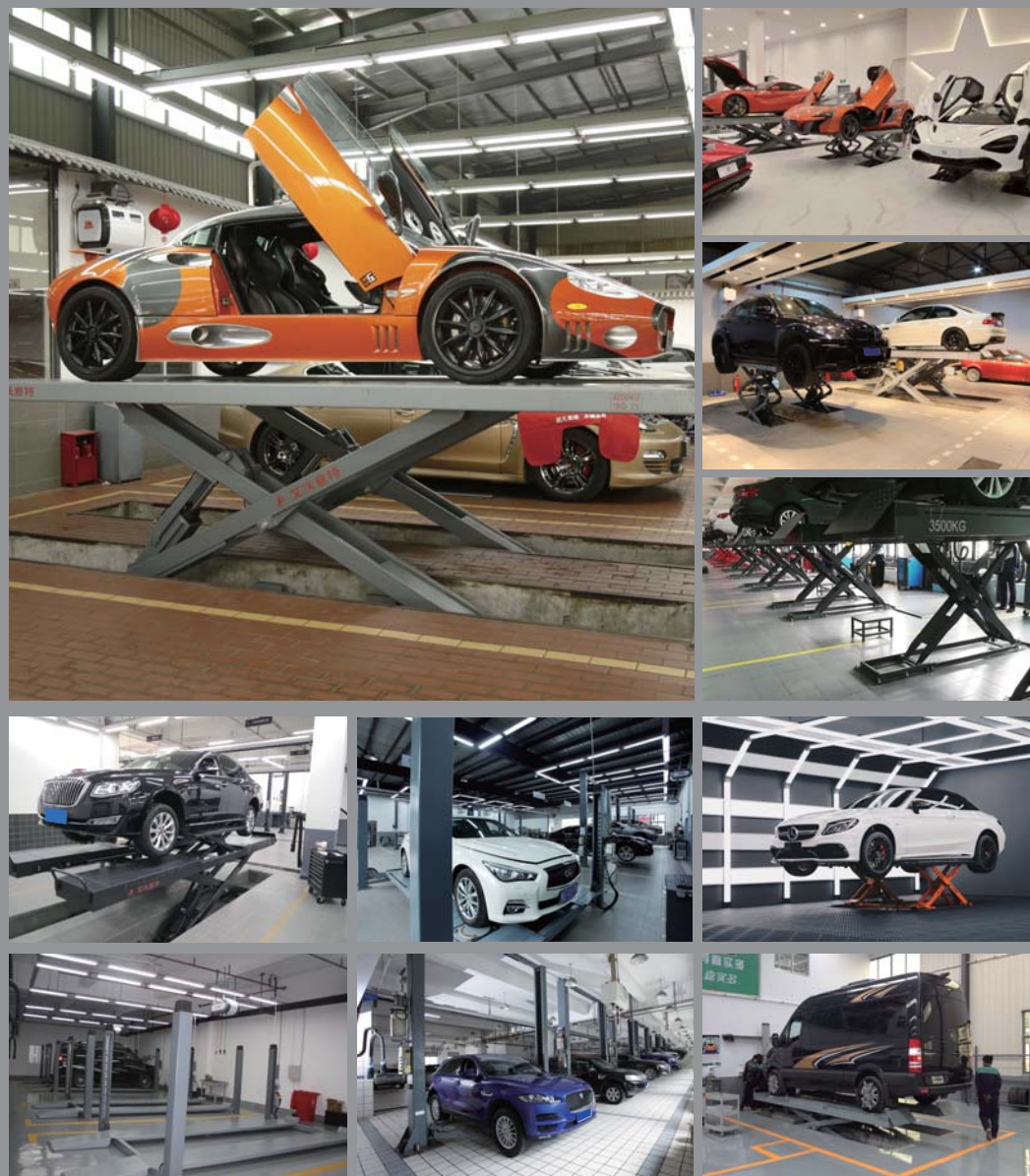

工艺流程



1

激光切割
切割精度高，
质量稳定



2

CNC加工
就数控加工，
精度高



3

机械手臂焊接
保证焊接稳定性，
提高焊接质量和
效率



4

喷漆
表面处理采用抛
丸、脱脂、磷化、
静电粉末喷涂工
艺，漆面附着力
强



5

装配调试
发货前测试，确
保每台产品品质



6

成品存放
适当备货，确保
交货周期



7

装柜
提前计算装柜的
尺寸，上柜准确，
节省客户运费





适合车辆

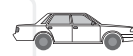

部分大型轿车



中小型SUV



商务车



中小型皮卡

4.0T 举升重量



单边手动解锁



结实的滑台，沙钢钢材，举升臂高地自锁装置。



铝壳电机
耐用，散热快



安全举升限位开关



采用耐磨管油缸



意大利进口密封件，
油缸寿命长。

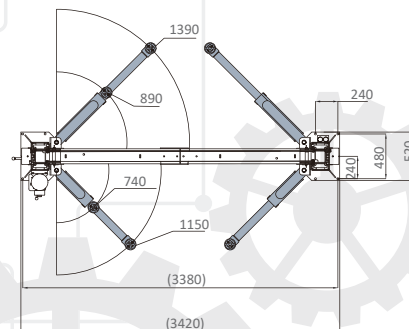
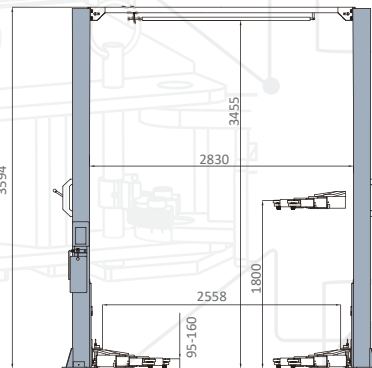

车门防撞橡胶垫



旋转式圆形举升托盘



高杆支架 (选配)

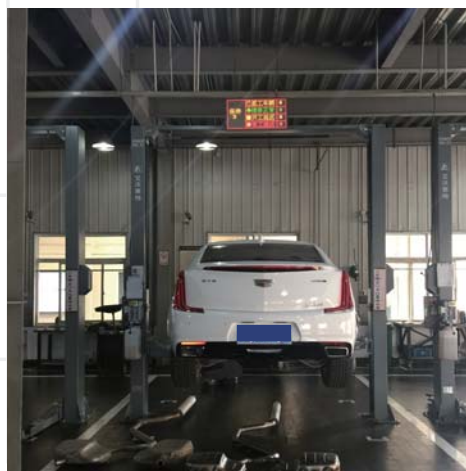

型号	EE-C9
举升重量	4000kg
最大举升高度	1800mm
举升时间	55S
电机功率	2.2kW
额定油压	18MPa
整机宽度	3420mm
整机高度	3594mm
电源要求	根据客户的需求

备注：所示图片为配备了附件的产品，实际产品可能会有所不同。



适合车辆



4.5T 举升重量



车门防撞橡胶垫



单边手动解锁



EE-C10



滑轮脱轨保护装置



EE-F10



旋转式圆形举升托盘



高杆支架

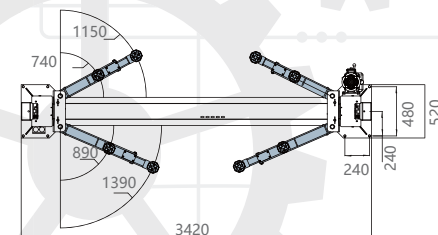
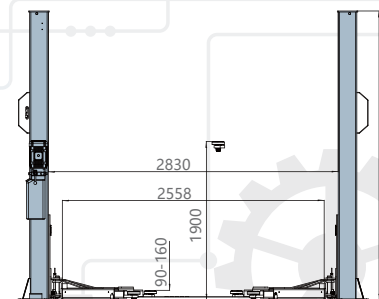

EE-F10



低压 (24V) 控制系统 (EE-C10)
整机24V安全电压, 预防电线老化等情况导致的漏电事故。短路情况下, 机器自动断电。

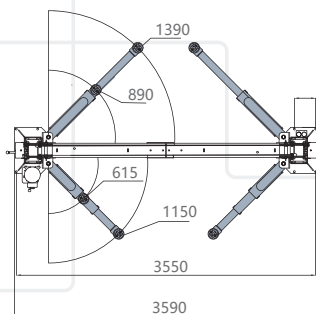

EE-C10

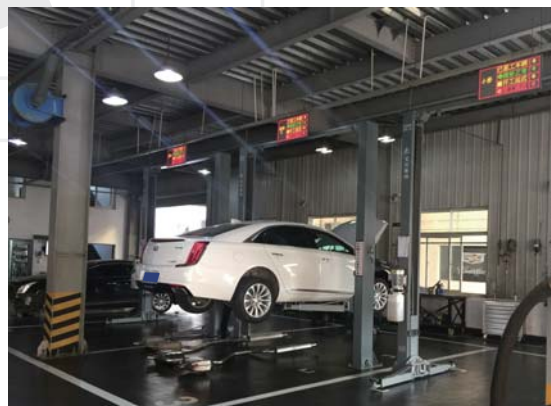
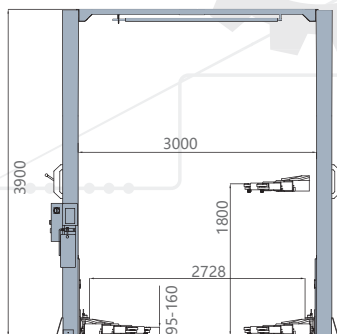

型号	EE-C10	EE-F10
举升重量	4500kg	4500kg
最大举升高度	1800mm	1900mm
举升时间	55S	45S-60S
电机功率	2.2kW	2.2kW/3.5kW
额定油压	19MPa	22MPa
整机宽度	3590mm	3420mm
整机高度	3900mm	2827mm
电源要求	根据客户的需求	根据客户的需求

备注: 所示图片为配备了附件的产品, 实际产品可能会有所不同。



120%动态负重测试
150%静态负重测试



大中型轿车

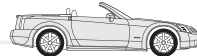

跑车



大中型SUV



商务车



大中型皮卡

适合车辆

5.0T 举升重量



EE-6255E



EE-6215E



铝壳电机
耐用，散热快。



低压 (24V) 控制系统
整机24V安全电压，预防电线老化等情况导致的漏电事故。短路情况下，机器自动断电。

型号	EE-6215E	EE-6255E
举升重量	5000kg	5000kg
举升高度	1900mm	1900mm
电机功率	2.2kW/3.5kW	2.2kW/3.5kW
电源要求	根据客户的需求	根据客户的需求
额定油压	19MPa	22MPa
重量	1060KG	924Kg
举升时间	45S-60S	45S-60S

备注：所示图片为配备了附件的产品，实际产品可能会有所不同。



坚实的滑台举升臂设计

臂锁最大承受225kg横向拉力
预防由于举升臂晃动导致的车辆掉落事故。

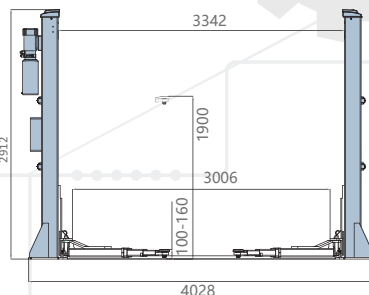
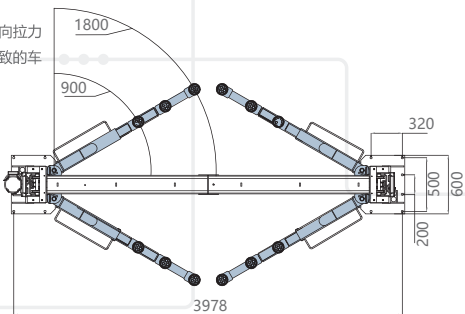

EE-6255E



SUV支架



三节直臂
可同时兼顾长轴距及短轴距车型的使用。

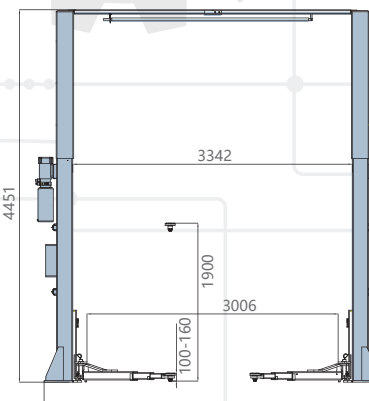
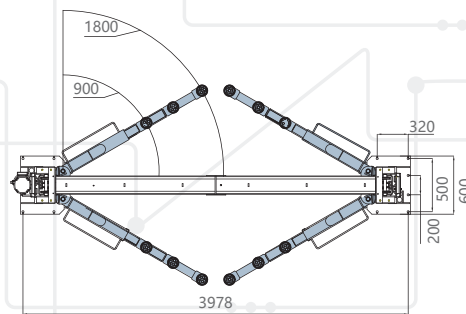

EE-6215E

6.0T 举升重量



120%动态负重测试
150%静态负重测试

适合车辆



商务车



中小型皮卡



小货车



中巴



车门防撞橡胶垫



铝壳电机
耐用，散热快。



低压 (24V) 控制系统

整机24V安全电压，预防电线老化等情况导致的漏电事故。短路情况下，机器自动断电。

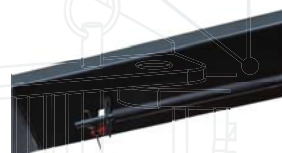

车顶碰撞限位开关



SUV支架



三节直臂
可同时兼顾长轴及短轴距车型的使用。

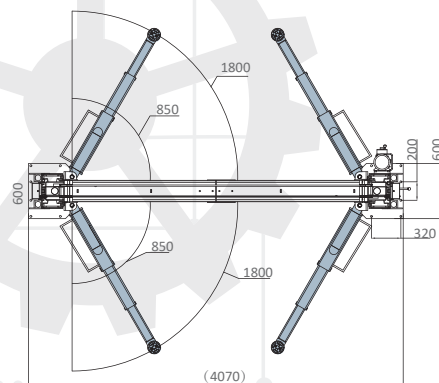
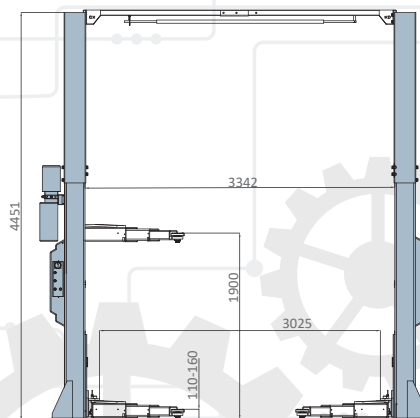

结实的滑台举升臂设计



型号	EE-C12E
举升重量	6000kg
举升时间	55S
举升高度	1900mm
最低高度	110mm
举升功率	2.2kW
额定油压	21MPa
通车宽度	3025mm
电源要求	根据客户的要求

备注：所示图片为配备了附件的产品，实际产品可能会有所不同。



请扫描二维码，观看产品介绍



120%动态负重测试
150%静态负重测试

适合车辆



商务车

中小型皮卡

厢式货车



卡车头



大巴

8.0T 举升重量



车门防撞橡胶垫



铝壳快速电机

45秒内举升至最大高度，同时兼顾举升平稳，提高工作效率。



低压 (24V) 控制系统

整机24V安全电压，预防电线老化等情况导致的漏电事故。短路情况下，机器自动断电。

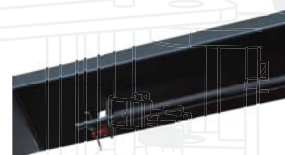

车顶防撞限位开关

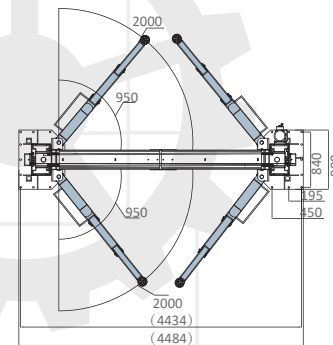
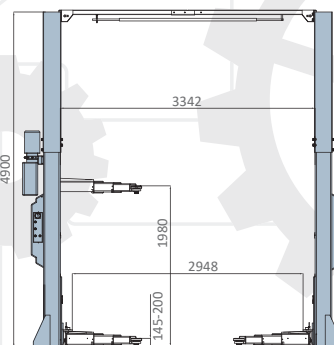

SUV支架



结实的三节直臂



油缸直顶设计
举升动力足，平稳度高



型号	EE-C18E
举升重量	8,000kg
举升时间	80S
最大举升高度	1980mm
最低高度	145mm
举升功率	3.5kW
额定油压	20MPa
柱间宽	2948mm
电源要求	根据客户的要求

备注：所示图片为配备了附件的产品，实际产品可能会有所不同。



120%动态负重测试
150%静态负重测试

适合车辆



部分大型轿车



中小型SUV



商务车



中小型皮卡

APS技术 (带辅助直降系统)

传统液压双柱举升机在需要下降时，维修人员要先操作上升一段距离，待解锁后再操作下降，不过操作上升的距离只能凭借维修人员的经验去把握。艾沃意特的62系列双柱举升机则增加了APS技术，能够实现在任意高度直接下降，不需要升高解锁，大大提高了工作效率。

型号	EE62B-42T-E	EE62C-42T-E
结构类型	底板款	龙门款
举升重量	4200kg	4200kg
举升高度	1900mm	1900mm
整机高度	2825mm	3900mm
最低高度	90mm	90mm
整机宽度	3420mm	3420mm
通车宽度	2558mm	2558mm
柱间内宽	2830mm	2830mm
双节后长臂*	890-1390mm	890-1390mm
双节前短臂*	740-1150mm	740-1150mm
三节臂	615-1150mm	615-1150mm
举升时间	55S	55S
电源要求	根据客户的要求	
功率	2.2kW	

备注：所示图片为配备了附件的产品，实际产品可能会有所不同。



EE-62C
电动解锁



EE-62B
电动解锁

简易加强底板 (选配)

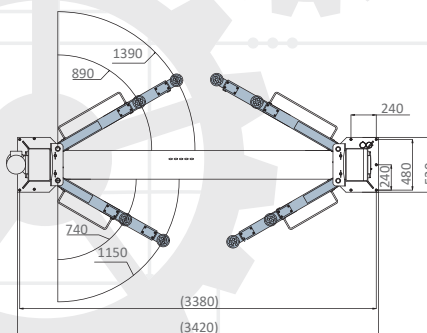
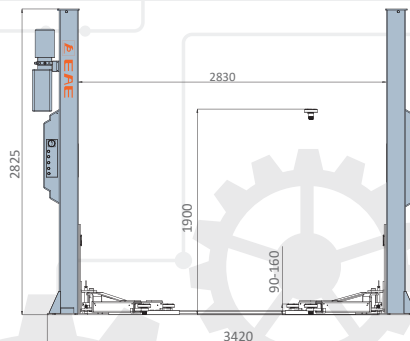

EE-62B

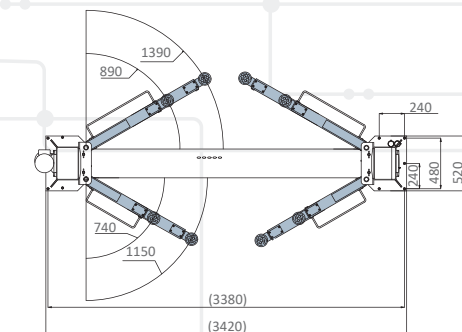
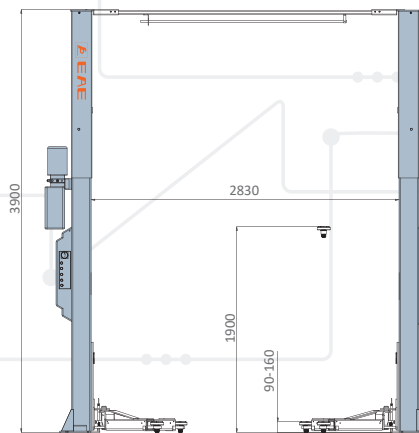
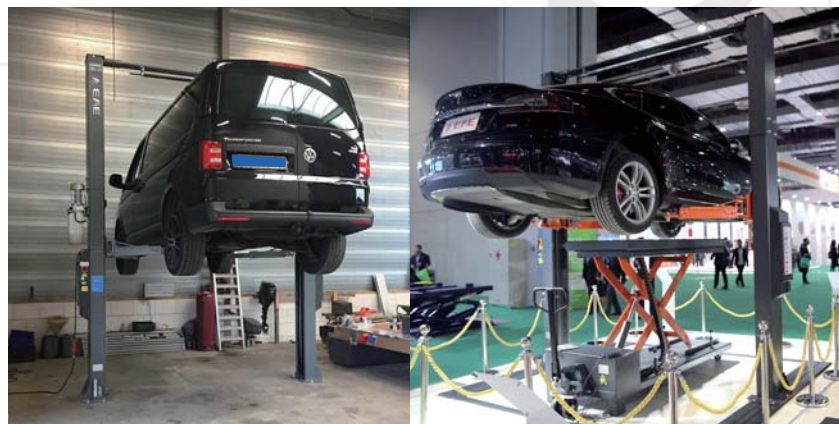

EE-62C



120%动态负重测试
150%静态负重测试

适合车辆



部分大型轿车



中小型轿车



中小型SUV



微面



中小型皮卡



上升
45S
下降
25S

3.5kW

铝壳快速电机

45秒内举升至最大高度，同时兼顾举升平稳，提高工作效率。



结实的滑台举升臂设计

臂锁最大承受180Kg横向拉力
预防由于举升臂晃动导致的车辆掉落事故。



低压（24V）控制系统

整机24V安全电压，预防电线老化等情况导致的漏电事故。短路情况下，机器自动断电。



4.5T/5.0T 举升重量

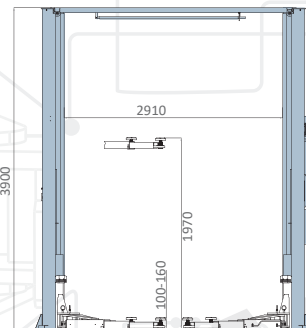

EE-6214EKZ

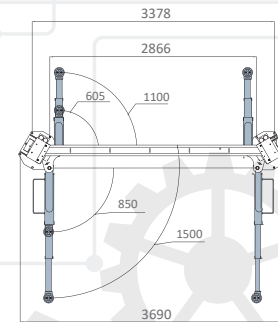

EE-6215EKZ

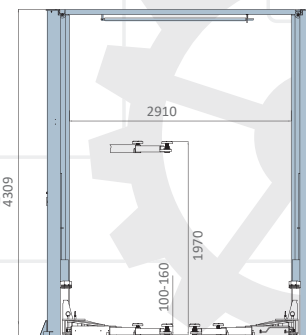

SUV支架



防爆阀

在油管爆裂，机械保险失效的情况下，防止车辆瞬间掉落。防爆阀工作的情况下，从最大高度下降的时间不低于20秒。



不对称举升臂



意大利进口密封件，降低油缸漏油率。

型号	EE-6214EKZ	EE-6215EKZ
举升重量	4500kg	5000kg
举升高度	1970mm	1970mm
举升功率	2.2kW/3.5kW	2.2kW/3.5kW
电源要求	根据客户的需求	根据客户的需求
额定油压	18MPa	19MPa
举升时间	45S-55S	45S-55S

备注：所示图片为配备了附件的产品，实际产品可能会有所不同。



120%动态负重测试
150%静态负重测试

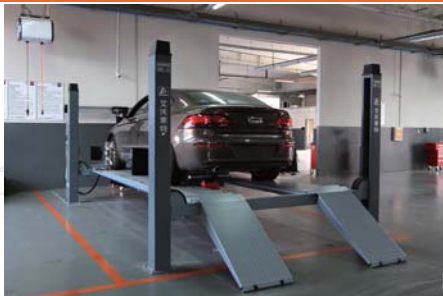

适合车辆

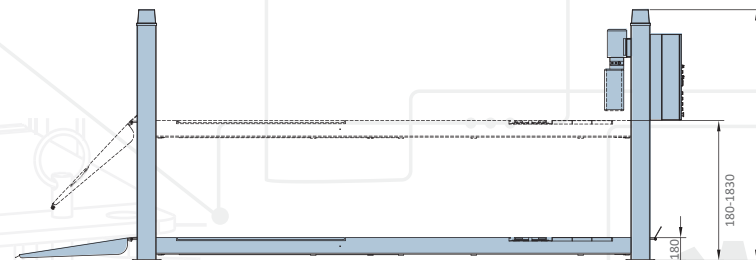

转角盘
转角盘位置可调, 适用于不同轴距的车辆, 转角盘转向灵活, 精度高、耐磨损。



EE-6435V2.B
(可同时选配两台移动小车)



铝壳电机
耐用, 散热快。

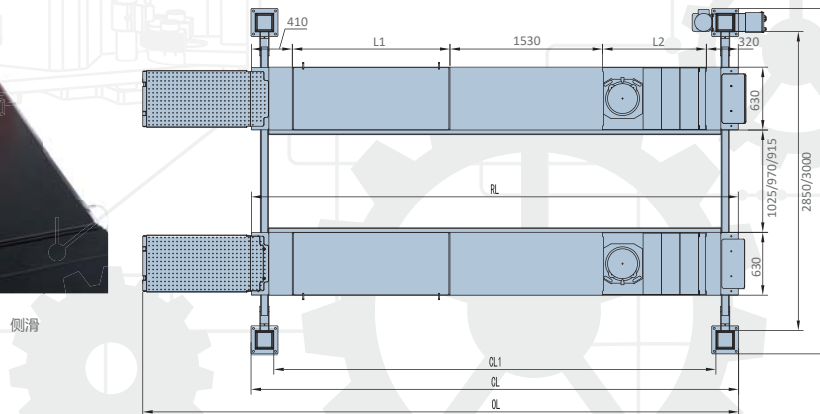

S 平跑道

B 有活动扣槽、有转角盘位置、有侧滑

B.PD 没有活动扣槽, 有转角盘位置、有侧滑, 带PD

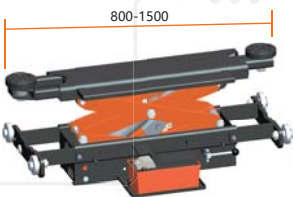

可选配中间移动小车

型号	EE-6435V2
举升重量	4000kg/5000kg
举升高度	1830mm
电机功率	2.2kW
最低高度	180mm
气源要求	6-8bar
电源要求	根据客户的要求
举升时间	50S

备注: 所示图片为配备了附件的产品, 实际产品可能会有所不同。



型号	举升重量	举升高度	L1	L2	RL	CL1	CL	OL
6435V2.S.48L	4000kg/5000kg	180-1830	N/A	N/A	4880	4438	4888	5948
6435V2.S.52L					5280	4838	5288	6348
6435V2.S.57L	5000kg	180-1830	1580	1040	5780	5338	5788	6848
6435V2.B.48L	4000kg/5000kg				4880	4438	4888	5948
6435V2.B.52L					5280	4838	5288	6348
6435V2.B.57L	5000kg				5780	5338	5788	6848
6435V2.B.PD.48L	4000kg/5000kg	180-1830	1580	1040	4880	4438	4888	5948
6435V2.B.PD.52L					5280	4838	5288	6348
6435V2.B.PD.57L	5000kg	5780	5338	5788	6848			



120%动态负重测试
150%静态负重测试



适合车辆



大中型轿车



大中型SUV



商务车



中小型皮卡



低压 (24V) 控制系统
电动解锁, 操作方便。



请扫描二维码, 观看产品介绍



EE-6435V2.BWF



铝壳电机
耐用, 散热快。

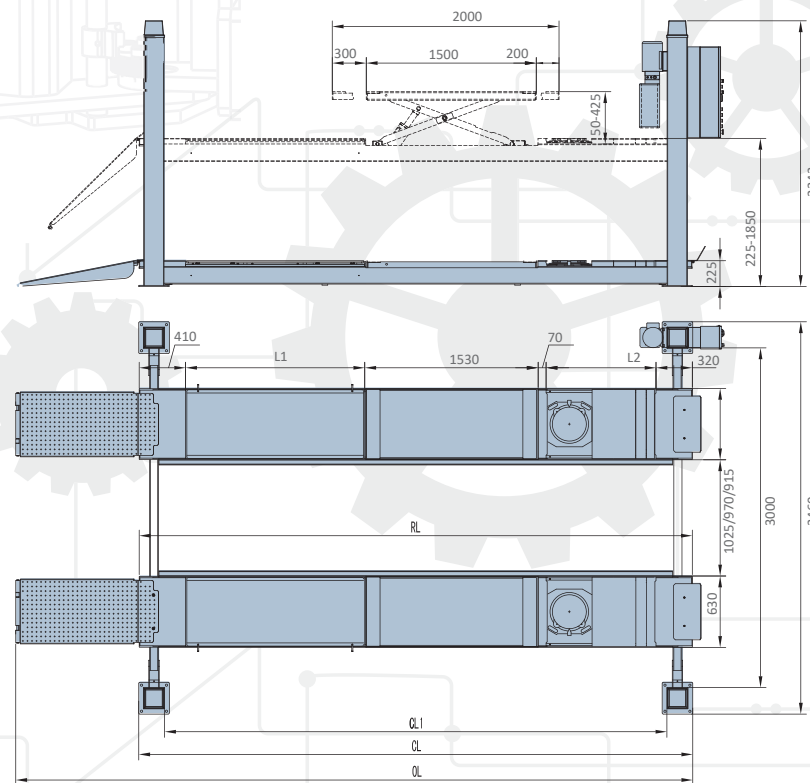

标配的二次举升机小车



油管保护装置



保险齿

型号	EE-6435V2.BWF
举升重量	4000kg/5000kg
举升高度	1850mm
电机功率	2.2kW
最低高度	225mm
气源要求	6-8bar
电源要求	根据客户的要求
举升时间	50S

型号	举升重量	举升高度	L1	L2	RL	CL1	CL	OL
6435V2.BWF.48L	4000kg/5000kg	225-1850	1580	970	4880	4438	4888	5970
6435V2.BWF.52L			1980		5280	4838	5288	6370
6435V2.BWF.57L	5000kg		2280	1170	5780	5338	5788	6870

备注: 所示图片为配备了附件的产品, 实际产品可能会有所不同。



120%动态负重测试
150%静态负重测试



适合车辆

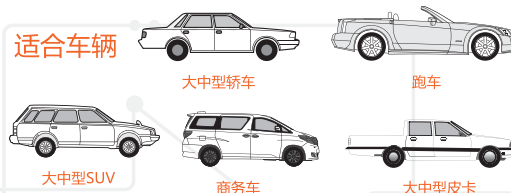

EE-6603BWF



油水分离器及铝壳电机



标配红外同步保护系统
防止平台不同步运行导致的安全事故

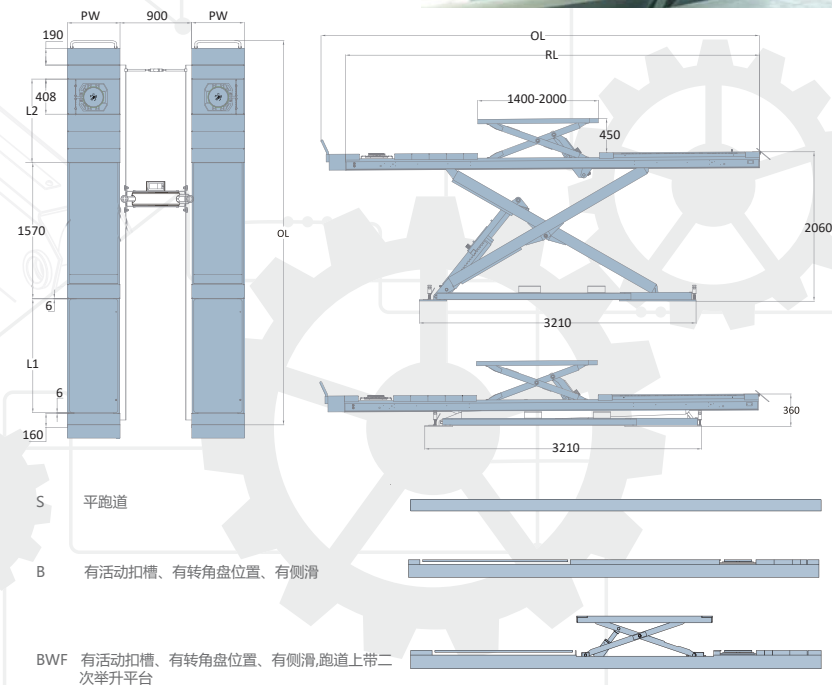

二次举升小车 (BWF款)

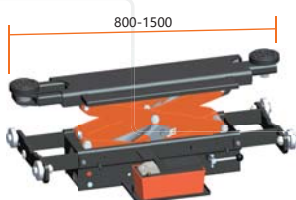

可选配中间移动小车

型号	EE-6603
举升重量	4200kg/5000kg
举升高度	2060mm(地表)
最低高度	360mm
电机功率	2.2kW
电源要求	根据客户的需要
气源要求	6-8bar
举升时间	50s

备注: 所示图片为配备了附件的产品, 实际产品可能会有所不同。

型号	举升重量	PW	RL	OL	L1	L2
EE-6603.S.42L(C)	4200kg	610	4200	4442	N/A	N/A
EE-6603.S.48L(C)	4200kg/5000kg	610	4800	5042	N/A	N/A
EE-6603.S.51L(C)		610	5100	5342	N/A	N/A
EE-6603.B.42L(C)	4200kg	610	4200	4442	1320	970
EE-6603.B.48L(C)	4200kg/5000kg	610	4800	5042	1520	1370
EE-6603.B.51L(C)		610	5100	5342	1520	1570
EE-6603.BWF.42L(C)	4200kg	610	4200	4442	1320	970
EE-6603.BWF.48L(C)	4200kg/5000kg	610	4800	5042	1520	1370
EE-6603.BWF.51L(C)		610	5100	5342	1520	1570

超薄大剪举升机 (最低高度180mm)

EE-6604V2

超薄大剪举升机 (最低高度180mm)

EE-6604V2



120%动态负重测试
150%静态负重测试



大中型轿车



大中型SUV



商务车



大中型皮卡

适合车辆

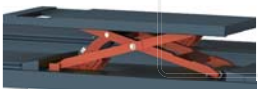

二次举升小车 (BWF款)

六缸设计, 动力更强

型号	EE-6604V2
举升重量	4000kg
举升高度	1900mm
最低高度	180mm
举升时间	55S
电机功率	3.5kW
气源要求	6-8bar
平台宽度	660mm
电源要求	根据客户的需要

备注: 所示图片为配备了附件的产品, 实际产品可能会有所不同。

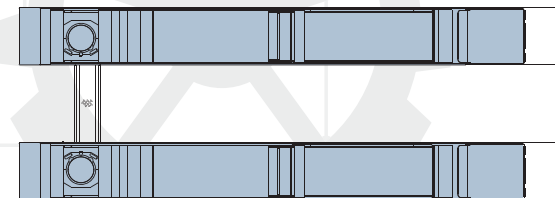
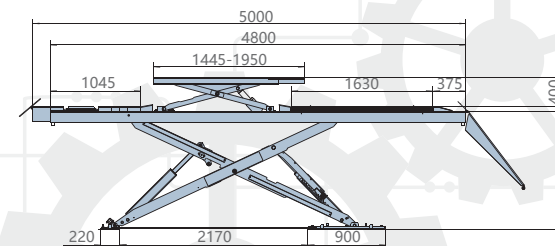

EE-6604V2.BWF

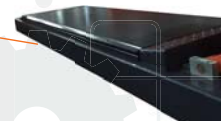

侧滑



引桥 (最低高度180mm)



防爆阀

在油管爆裂, 机械保险失效的情况下, 防止车辆瞬间掉落。防爆阀工作的情况下, 从最大高度下降的时间不低于20秒。



机械锁和气动解锁结构



标配红外同步保护系统
防止平台不同步运行导致事故

S 平跑道

B 有活动扣槽、有转角盘位置、有侧滑

BWF 有活动扣槽、有转角盘位置、有侧滑, 跑道上带二次举升平台

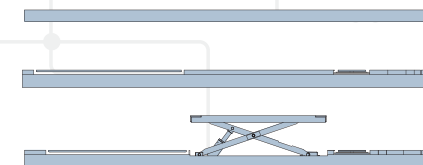



120%动态负重测试
150%静态负重测试



请扫描二维码，观看产品介绍

适合车辆



大中型轿车



大中型SUV

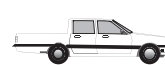

大中型皮卡



厢式货车



小型巴士

6.0T 举升重量



EE-HX6BWF



LED照明系统



二次举升小车



标配红外同步保护系统
防止平台不同步运行导致事故

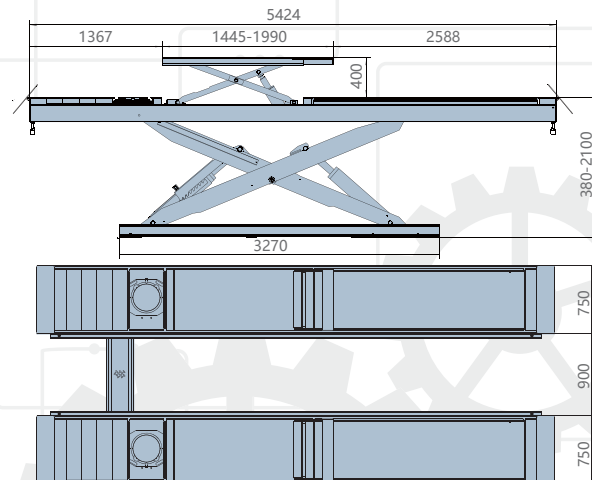

S 平跑道

B 有活动扣槽、有转角盘位置、有侧滑

BWF 有活动扣槽、有转角盘位置、有侧滑、跑道上带二次举升平台



机械保险锁



气动后轮侧滑



防磨滑块



可移动转角盘适用更多车型 (B、BWF)

型号	EE-HX6
举升重量	6000kg
举升高度	2100mm
最低高度	380mm
电机功率	2.2kWx2
电源要求	根据客户的需要
气源要求	6-8bar
平台宽度	750mm
举升时间	55S

备注：所示图片为配备了附件的产品，实际产品可能会有所不同。





120%动态负重测试
150%静态负重测试



低压 (24V) 控制系统



防爆阀

在油管爆裂, 机械保险失效的情况下, 防止车辆瞬间掉落。
防爆阀工作的情况下, 从最大高度下降的时间不低于20秒。

3.0T 举升重量



部分大型轿车



中小型轿车



中小型SUV



微面



中小型皮卡

适合车辆



引桥板(可做举升平台使用)

型号	EE-6501V2
举升重量	3500kg
举升高度	1850mm
最低高度	110mm
电机功率	2.2kW
电源要求	根据客户的需要
气源要求	6-8bar
举升时间	50S

备注: 所示图片为配备了附件的产品, 实际产品可能会有所不同。



机械保险

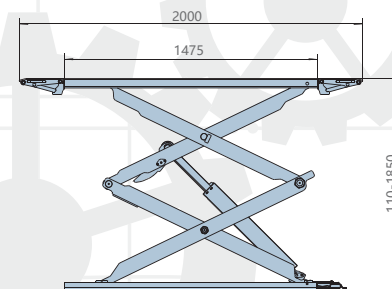

ALS自动调平系统(选配), 让剪式举升机初装后就无需再调平。

选配藏地安装



意大利进口密封件, 降低油缸漏油率。

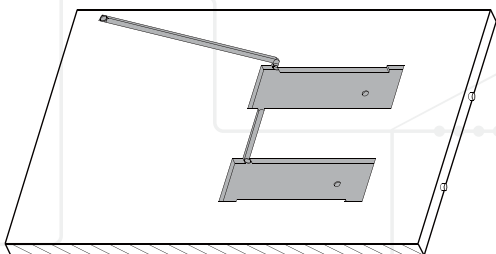

标配红外同步保护系统
防止平台不同步运行导致事故

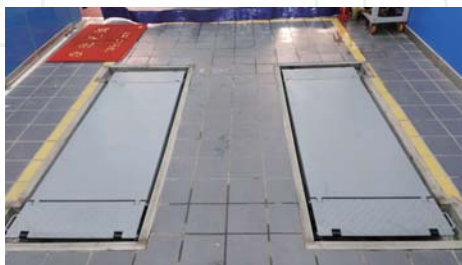
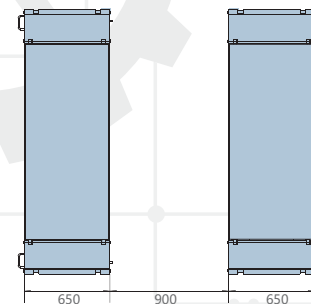

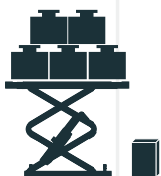

120%动态负重测试
150%静态负重测试

适合车辆

部分大型轿车

中小型轿车

中小型SUV

微面

中小型皮卡

3.5T 举升重量

型号	EE-6503V2
举升重量	3500kg
举升高度	1800mm
最低高度	330mm
电机功率	2.2kW
电源要求	根据客户的需要
气源要求	6-8bar
举升时间	50S

备注：所示图片为配备了附件的产品，实际产品可能会有所不同。



低压 (24V) 控制系统



油水分离器及铝壳电机



意大利进口密封件，降低油缸漏油率。

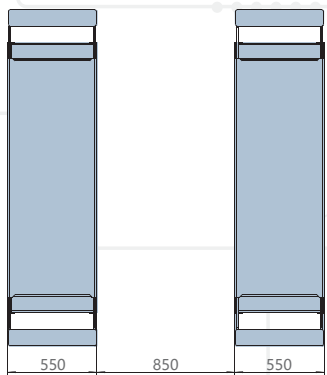
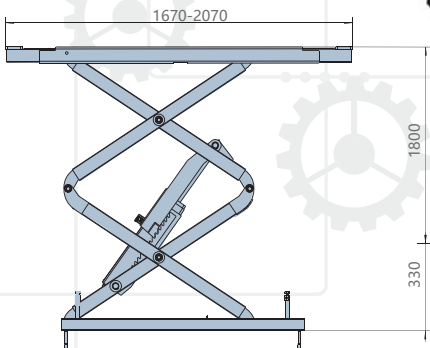

双抽拉平台尺寸



防爆阀

在油管爆裂，机械保险失效的情况下，防止车辆瞬间掉落。防爆阀工作的情况下，从最大高度下降的时间不低于20秒。



标配红外同步保护系统
防止平台不同步运行导致的安全事故



机械锁和气动解锁装置



请扫描二维码，观看产品介绍

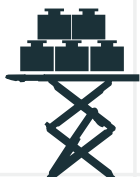

120%动态负重测试
150%静态负重测试



适合车辆



中小型轿车



中大型SUV



微面



中小型皮卡

4.0T 举升重量



起动转板



限位开关



整机最低位置
超薄设计，最低降到130mm



耐磨滑块



机械安全锁
上升机械自锁装置安全可靠，
气动解锁装置最大程度降低
机器运行噪音



双气缸保险结构
强度高、更稳定更安全

型号	EE-65A.40T
举升重量	4000kg
举升高度	1930mm
最低高度	130mm
功率	2.2kW
气源要求	6-8bar
举升时间	50-60S
平台宽度	660mm

备注：所示图片为配备了附件的产品，实际产品可能会有所不同。

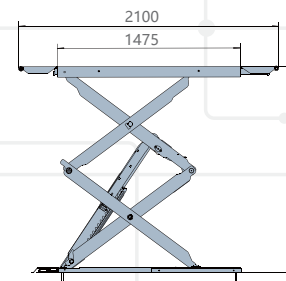
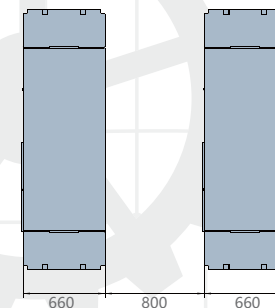

请扫描二维码，观看产品介绍



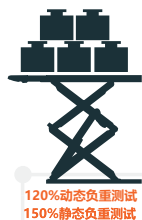

120%动态负重测试
150%静态负重测试

安全插销，固定工作平台



浮动式工作平台，可实现平面半径35mm范围内任意移动
工作台面设计有定位孔(100mmx100mm)，选择专业的维修用工作夹具可以将零部件安全的固定在台面上

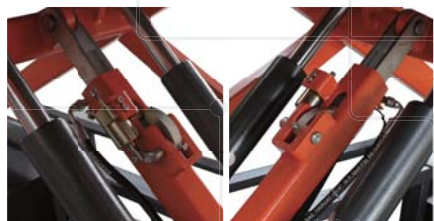

机械锁（解锁状态）

机械锁（锁止状态）



手持无线控制器

型号	EE-MS12
举升重量	1200kg
最低高度	1000mm
最高高度	1850mm
平台长度	1500mm
平台宽度	850mm
电机功率	1.6kW
电源要求	DC12V
举升时间	25S
油箱容量	5L

备注：所示图片为配备了附件的产品，实际产品可能会有所不同。



配有电量显示器和充电器端口



蓄电池供电，工作时无需外接电源



双油缸结构



校准螺栓



底座设计有存储平台，便于工具、零部件的收纳，减少丢失的可能

4只配有刹车装置的8寸高载
荷移动脚轮，转向灵活、
耐磨损、移动轻快

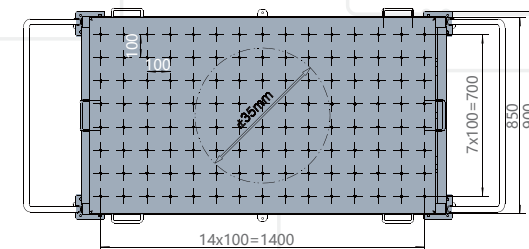
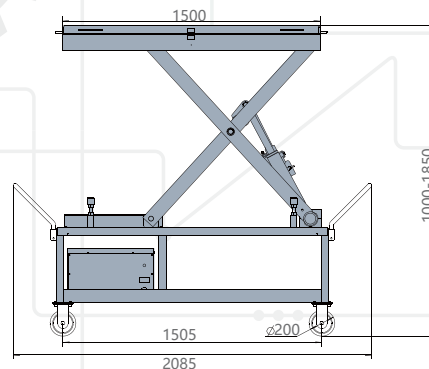

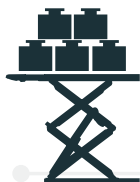

气动泵

气动液压系统驱动升降，脚踏控制，操作方便



带方向锁的万向轮

平台配有4支高承载脚轮，配有方向锁，定向轮与万向轮之间可快速切换，移动轻便自由



镀锌的工作台

平台可倾斜，通过两个独立的T形手柄调节螺钉来调节水平。平台可抽拉，长度可延伸至1480mm，以适用更多场合。工作台面设计有连续的定位孔(100mmx100mm)，可以安装特殊工具以便车辆的专业维修。



型号	EE-MS10
举升重量	1000kg
最高举升高度	1780mm
最低举升高度	570mm
气源要求	0.6-0.8Mpa
举升时间	110S
延长	170mm
平台长度	1480mm
平台宽度	790mm

备注：所示图片为配备了附件的产品，实际产品可能会有所不同。

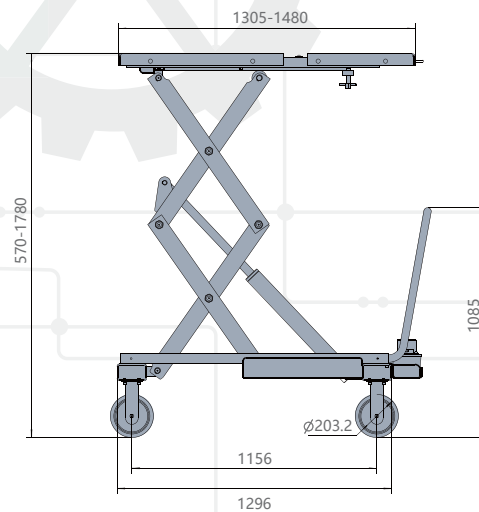
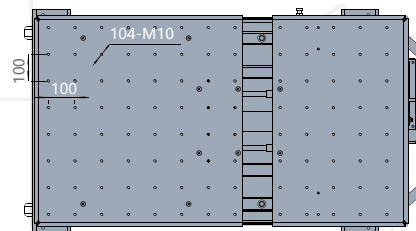

抛丸、蒸汽清洗等一系列的静电喷涂工序保证机器永不掉漆



120%动态负重测试
150%静态负重测试



摩托车



沙滩车



割草机

适合车辆

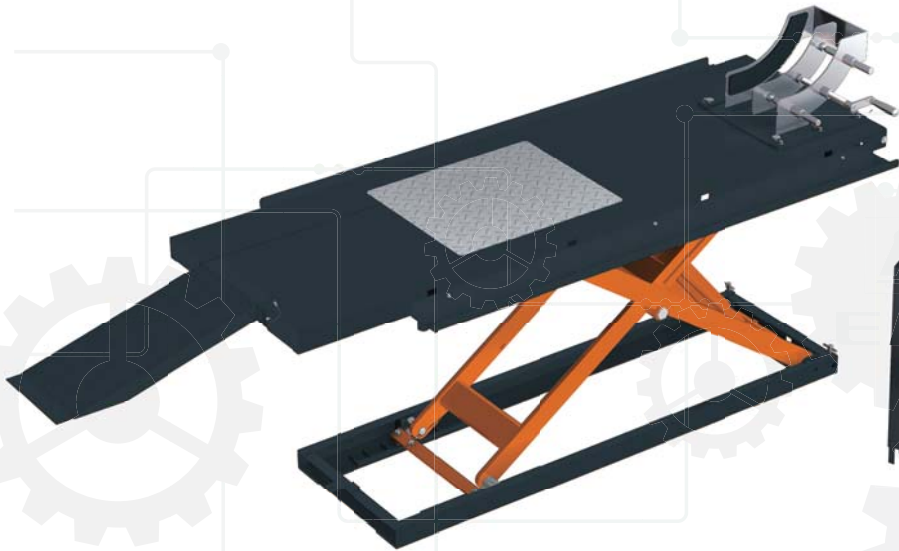

EE-MLH1000.A



2500mmx275mm加宽侧平台 (选配)



气动夹具装置 (标配)



手动前轮夹具装置 (选配)

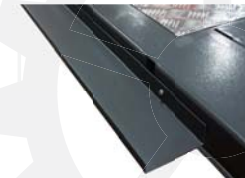

工具托盘 (选配)



手动升降平台组件 (标配)

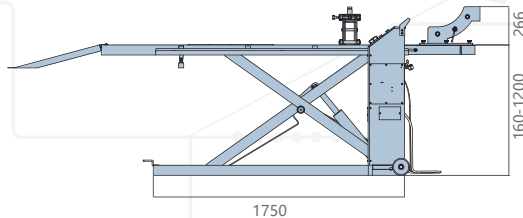
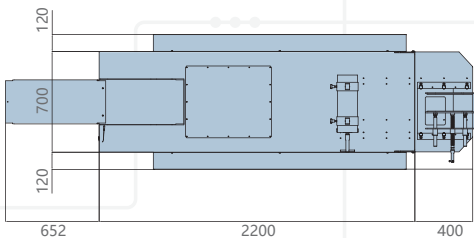

型号	EE-MLH1000
举升重量	1000kg
最大举升高度	1200mm
标准平台大小 (长x宽)	2200mmx700mm
扩展平台长度	2600mm
扩展平台宽度	1250mm
最大扩展平台宽度	1540mm
额定油压	18-22MPa
气源要求	6-8bar
电源	根据客户的需求

备注：所示图片为配备了附件的产品，实际产品可能会有所不同。



备注

备注

